

PORTAS INTERNAS DE MADEIRA

PM01

PORTA DE ABRIR COM 1 FOLHA EM MDF ACAB. PINT. PU (POLIURETÂNICA) ACETINADA NA COR BRANCA. MARCOS E GUARNIÇÕES EM MADEIRA PADRÃO DE LEI E ACAB. PINT. PU (POLIURETÂNICA) ACETINADA NA COR BRANCA.

FECHADURA LA FONTE Conj. 236 ACAB. CROMADO BRILHANTE (USO EXTERNO E BANHEIRO, CONF. PLANTA) FECHOS E DOBRADIÇAS COM O MESMO ACABAMENTO DA FECHADURA.

NOS LOCAIS INDICADOS NO PROJETO.

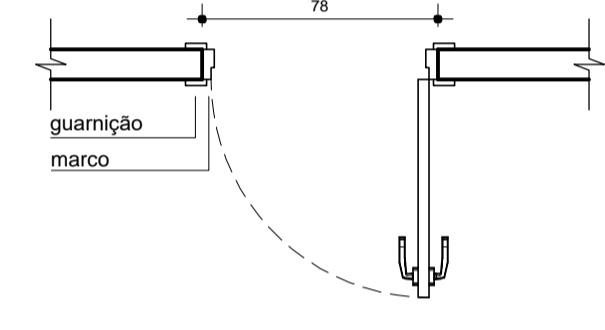
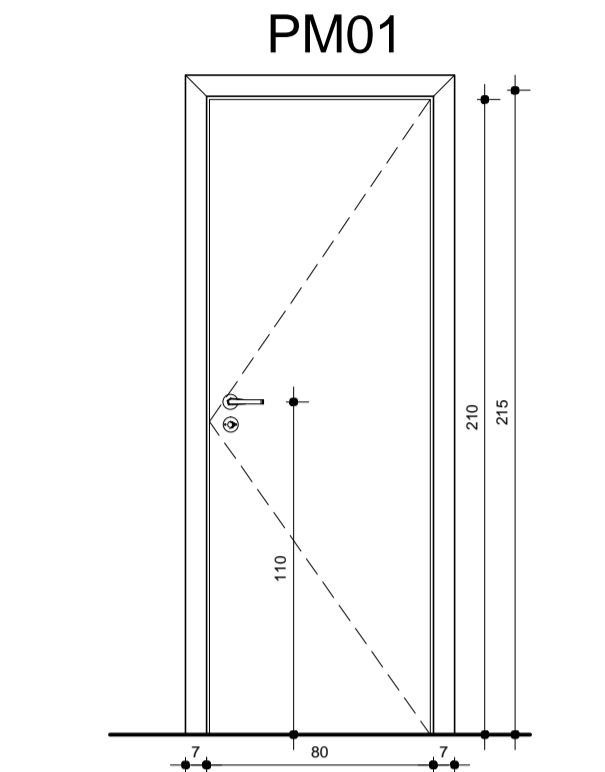

PM01 DIMENSÕES ossa: 78x215cm
folha: 152x215cm
QUANTIDADE: conf. em planta

PORTAS INTERNAS DE MADEIRA

PM02

PORTA DE ABRIR COM 1 FOLHA EM MDF ACAB. PINT. PU (POLIURETÂNICA) ACETINADA NA COR BRANCA. MARCOS E GUARNIÇÕES EM MADEIRA PADRÃO DE LEI E ACAB. PINT. PU (POLIURETÂNICA) ACETINADA NA COR BRANCA.

FECHADURA LA FONTE Conj. 236 ACAB. CROMADO BRILHANTE (USO EXTERNO E BANHEIRO, CONF. PLANTA) FECHOS E DOBRADIÇAS COM O MESMO ACABAMENTO DA FECHADURA. BARRA DE APOIO LINHA DOOOL BENEFIT L=40cm NA FACE INTERNA DA PORTA.

NOS LOCAIS INDICADOS NO PROJETO.

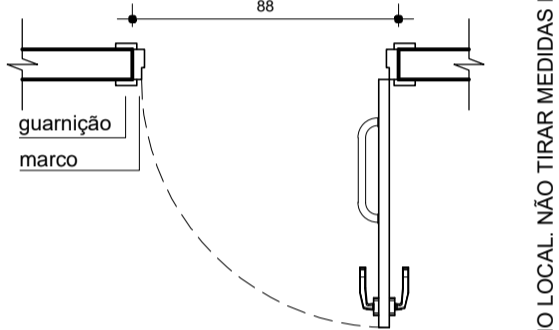
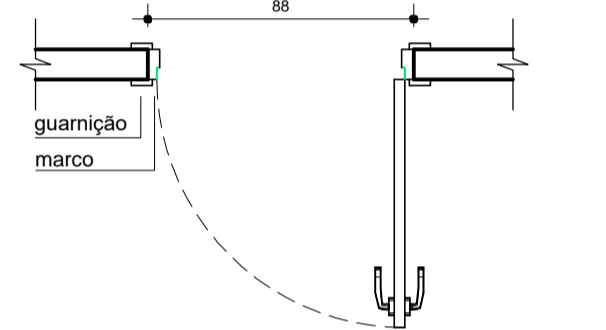
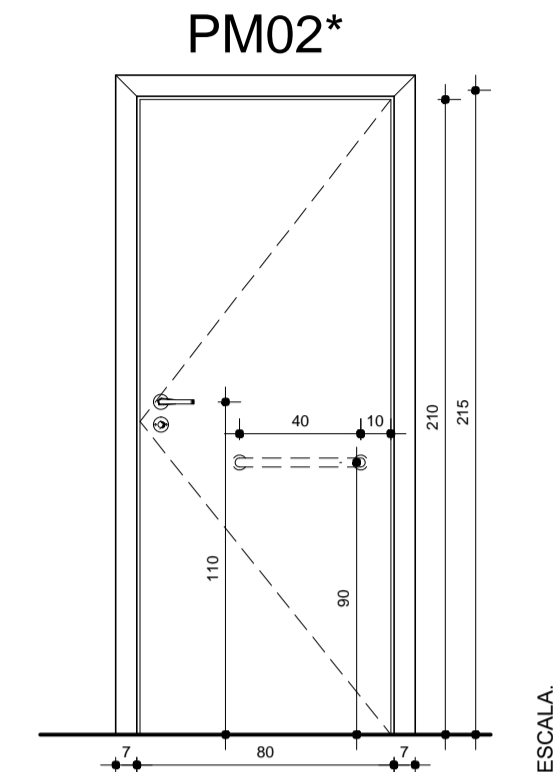
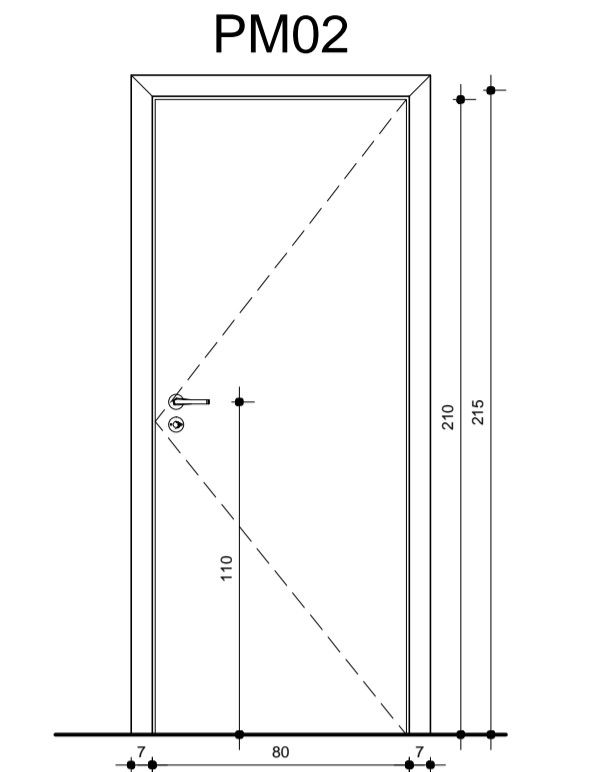

PM02 DIMENSÕES ossa: 88x215cm
folha: 152x215cm
QUANTIDADE: conf. em planta

PM02* DIMENSÕES ossa: 88x215cm
folha: 152x215cm
QUANTIDADE: conf. em planta

PORTAS INTERNAS DE MADEIRA

PM03

PORTA DE ABRIR COM UMA FOLHA EM MDF E ACAB. PINT. PU (POLIURETÂNICA) ACETINADA NA COR BRANCA. MARCOS E GUARNIÇÕES EM MADEIRA PADRÃO DE LEI E ACAB. PINT. PU (POLIURETÂNICA) ACETINADA NA COR BRANCA.

FECHADURA LA FONTE Conj. 236 ACAB. CROMADO BRILHANTE (USO EXTERNO E BANHEIRO, CONF. PLANTA) FECHOS E DOBRADIÇAS COM O MESMO ACABAMENTO DA FECHADURA.

NOS LOCAIS INDICADOS NO PROJETO.

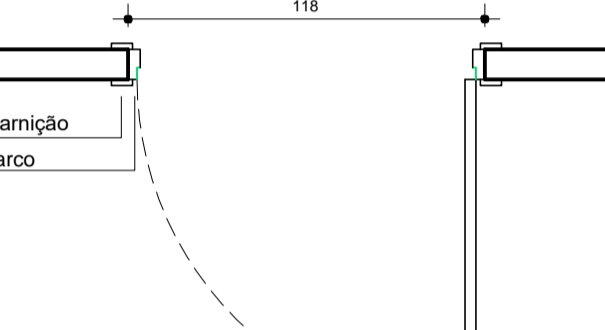
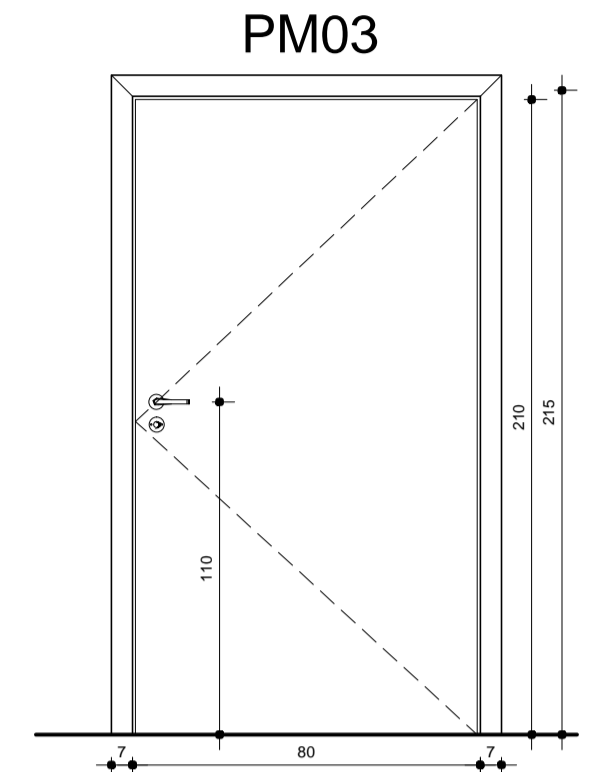

PM03 DIMENSÕES ossa: 118x215cm
folha: 152x215cm
QUANTIDADE: conf. em planta

JANELAS EXTERNAS DE ALUMÍNIO

JA01

PREVER MANUTENÇÃO NO TRILHO DE CORRER E TROCA DA TRAMELA (FECHADURA)
PREVER QUADRO EXTERNO COM UMA FOLHA FIXA EM TELA MILIMÉTRICA
PREVER MANUTENÇÃO DE PERSIANAS EXTERNAS E FERRAGENS DE ABERTURA

PINGADEIRAS CONFORME PADRÃO EXISTENTE
NOS LOCAIS INDICADOS NO PROJETO.

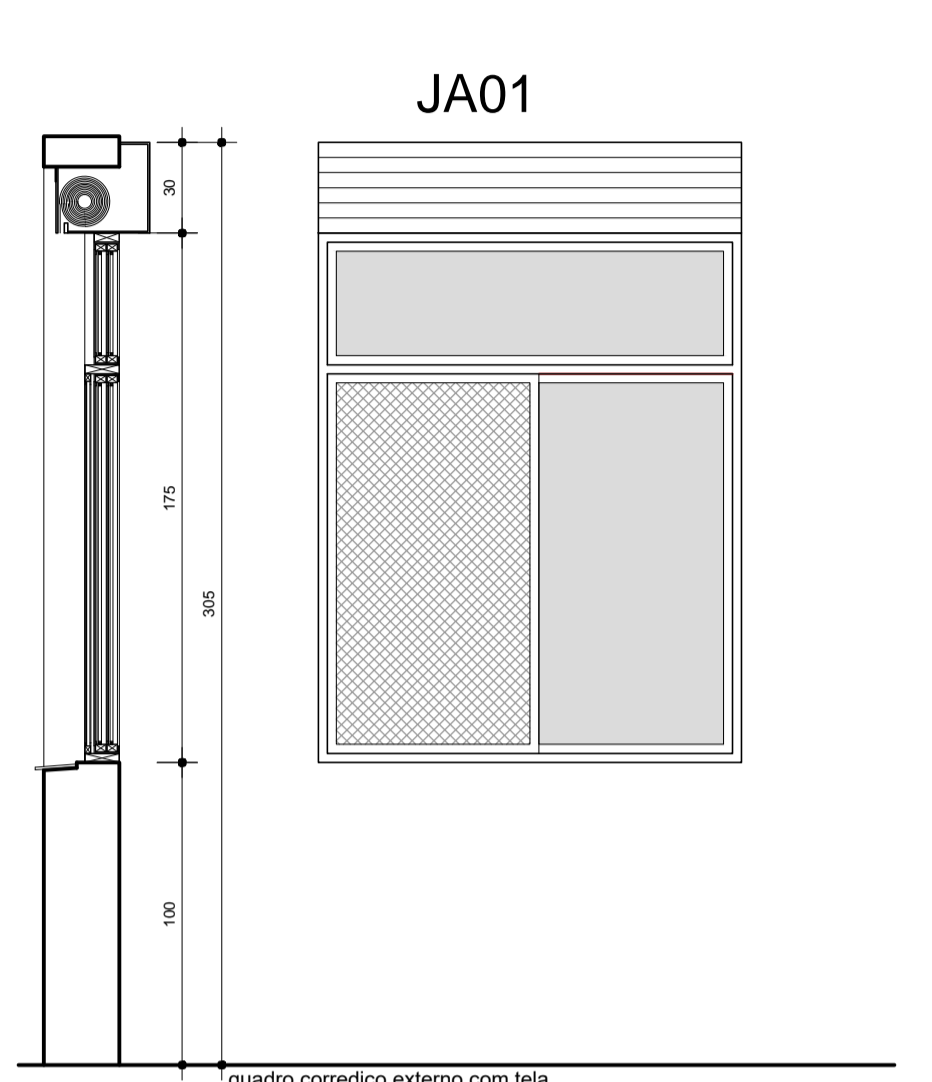

JA01 DIMENSÕES ossa: 140x175x100cm
QUANTIDADE: conf. em planta

JANELAS EXTERNAS DE MADEIRA

JA02

JANELA EM ALUMÍNIO COM DOIS MÓDULOS DE BÁSULA E UM TERCEIRO QUADRO COM TELA MILIMÉTRICA CONTRA INSETOS.

CONJUNTO EM PERFIS ALUMÍNIO E PERFIS MONTANTES 70x30mm.
ACABAMENTO PINTURA ELETROSTÁTICA NA COR BRANCO.
VIDROS TRANSLUCIDOS 5mm.

PINGADEIRAS CONFORME PADRÃO EXISTENTE
NOS LOCAIS INDICADOS NO PROJETO.

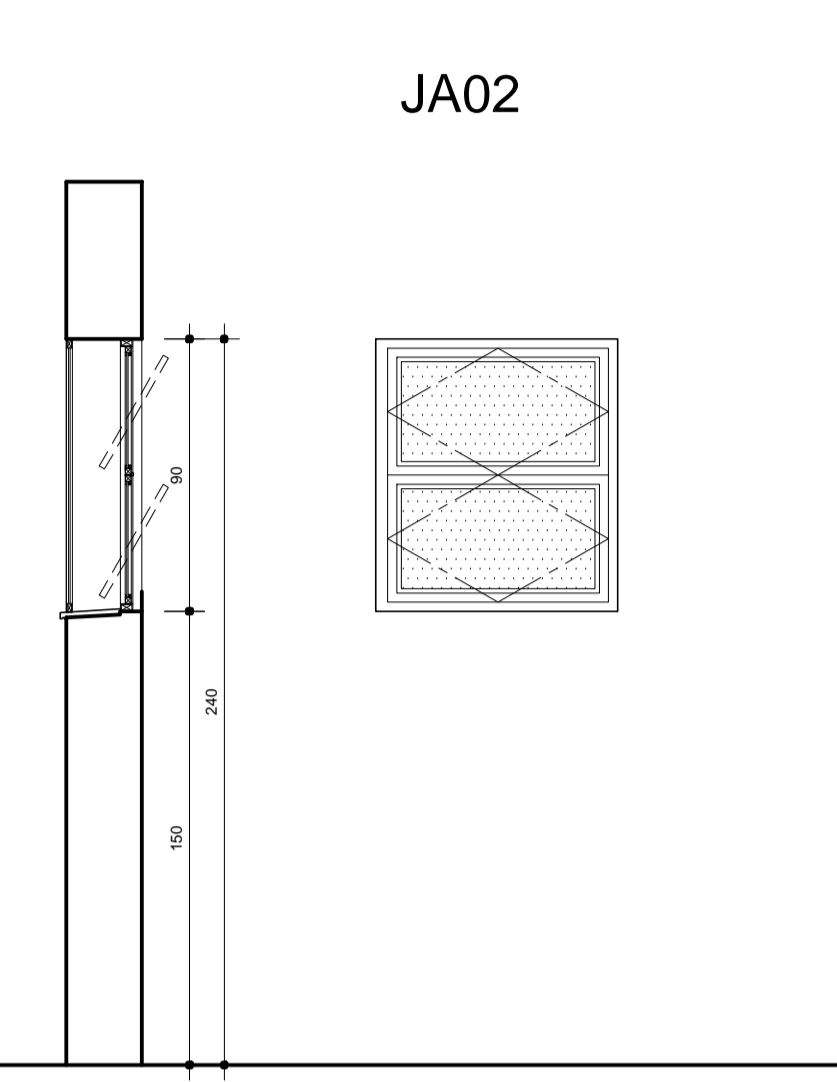

JA02 DIMENSÕES ossa: 80x190x150cm
QUANTIDADE: conf. em planta

DETALHES DE ACABAMENTO

ESQUEMÁTICOS

camoneira PVC
bata-macac
bata-macac
guarnição
topo bate-macac e/ou pega-mãos sempre fica distante 7cm das guarnições, arestas de paredes e cantoneiras

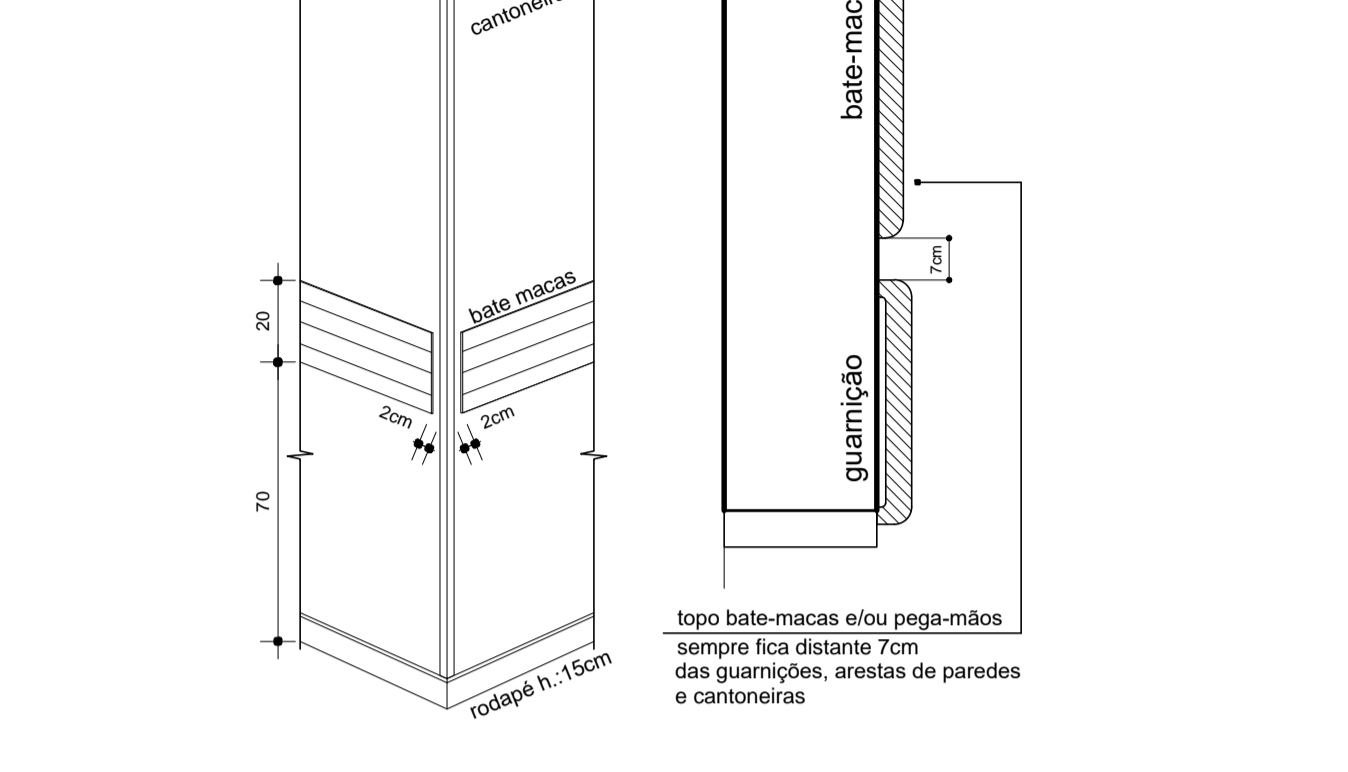

LEGENDA DE SIMBOLOS:

BATE-MACAC EM MDF - NA CIRCULAÇÃO
PINTURA POLIURETÂNICA NA COR BRANCO
h. EIXO 82cm. VER DETALHE 03

PEGA MÃOS EM MDF - NA CIRCULAÇÃO
PINTURA POLIURETÂNICA NA COR BRANCO
h. EIXO 82cm. VER DETALHE 04

CT
CANTONEIRA EM ALUMÍNIO PINT. ELETROST. BRANCO
LARG. ABAS 25mm. ALT. 150cm

LISTA DE MODIFICAÇÕES DE PROJETO	DATA	SETOR	RESP.

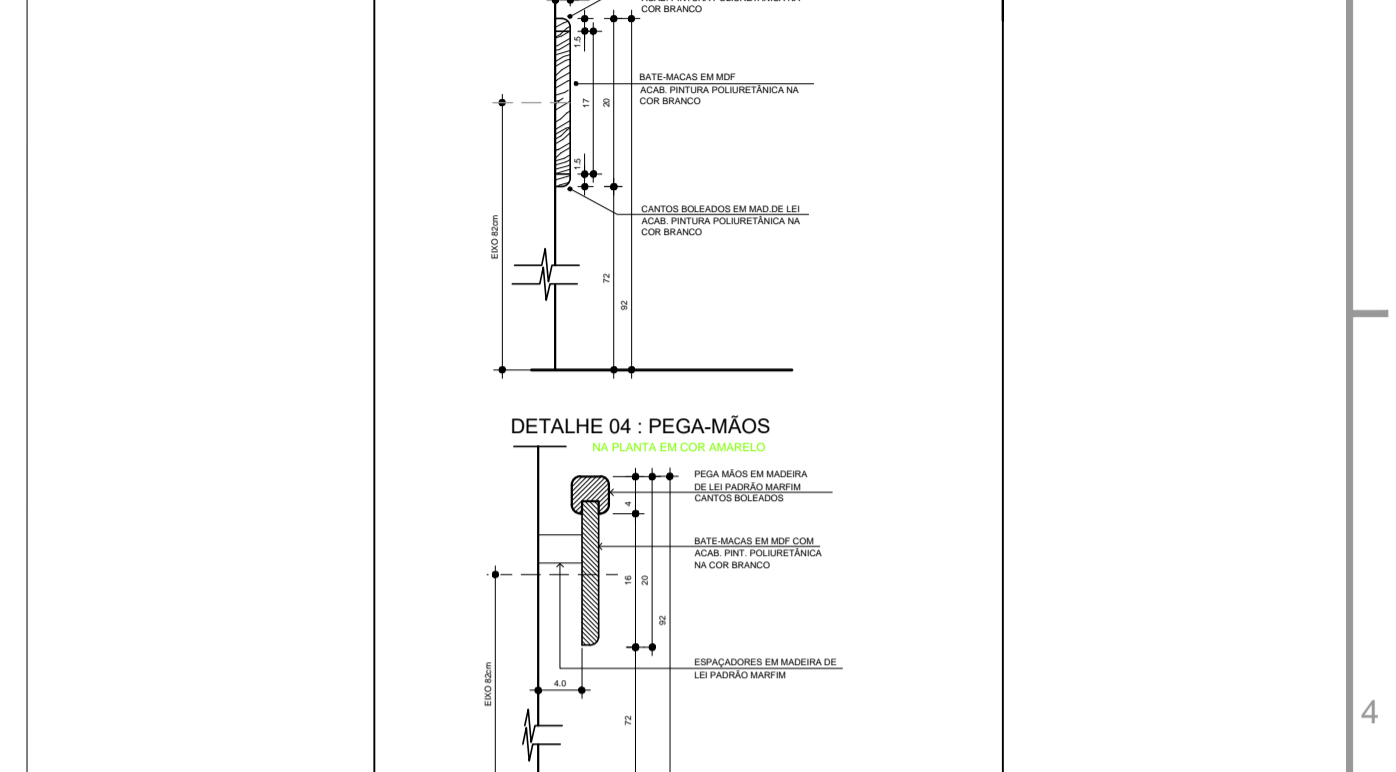

OBSERVAÇÕES

1- NÃO TIRAR MEDIDAS POR ESCALA. CONFERR MEDIDAS NO LOCAL

JANELAS EXTERNAS DE ALUMÍNIO

JA03

PREVER MANUTENÇÃO NO TRILHO DE CORRER E TROCA DA TRAMELA (FECHADURA)
PREVER QUADRO EXTERNO COM UMA FOLHA FIXA EM TELA MILIMÉTRICA
PREVER MANUTENÇÃO DE PERSIANAS EXTERNAS E FERRAGENS DE ABERTURA

PINGADEIRAS CONFORME PADRÃO EXISTENTE
NOS LOCAIS INDICADOS NO PROJETO.

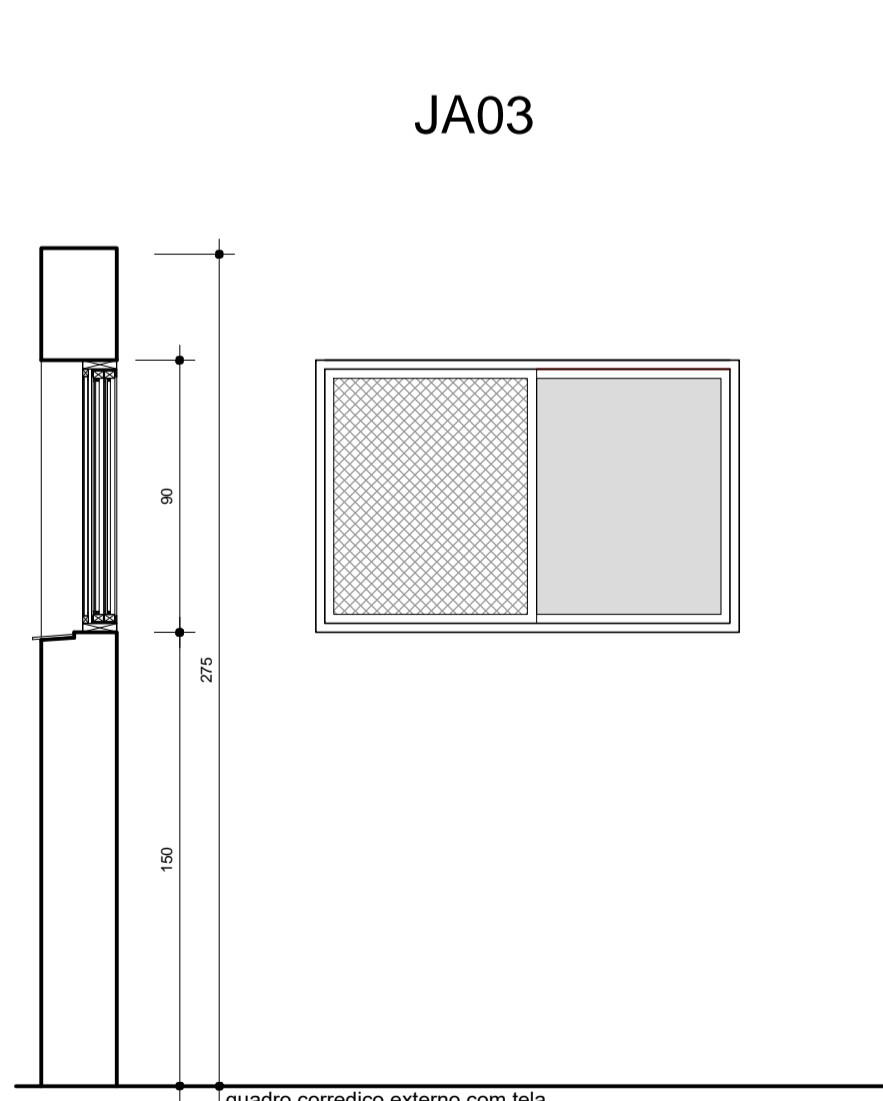

JA03 DIMENSÕES ossa: 140x190x150cm
QUANTIDADE: conf. em planta

JANELAS EXTERNAS DE MADEIRA

JM01

PREVER MANUTENÇÃO NO TRILHO DE CORRER E TROCA DA TRAMELA (FECHADURA)
MASSAR IMPERFEIÇÕES E LIXAR TODO O CONJUNTO
PINTAR TODO O CONJ. EM TINTA ESMALTE BASE D'ÁGUA NA COR BRANCO ACAB. ACETINADO
PREVER QUADRO INTERNO COM UMA FOLHA DE CORRER EM TELA MILIMÉTRICA
PREVER MANUTENÇÃO DE PERSIANAS EXTERNAS E FERRAGENS DE ABERTURA

PINGADEIRAS CONFORME PADRÃO EXISTENTE
NOS LOCAIS INDICADOS NO PROJETO.

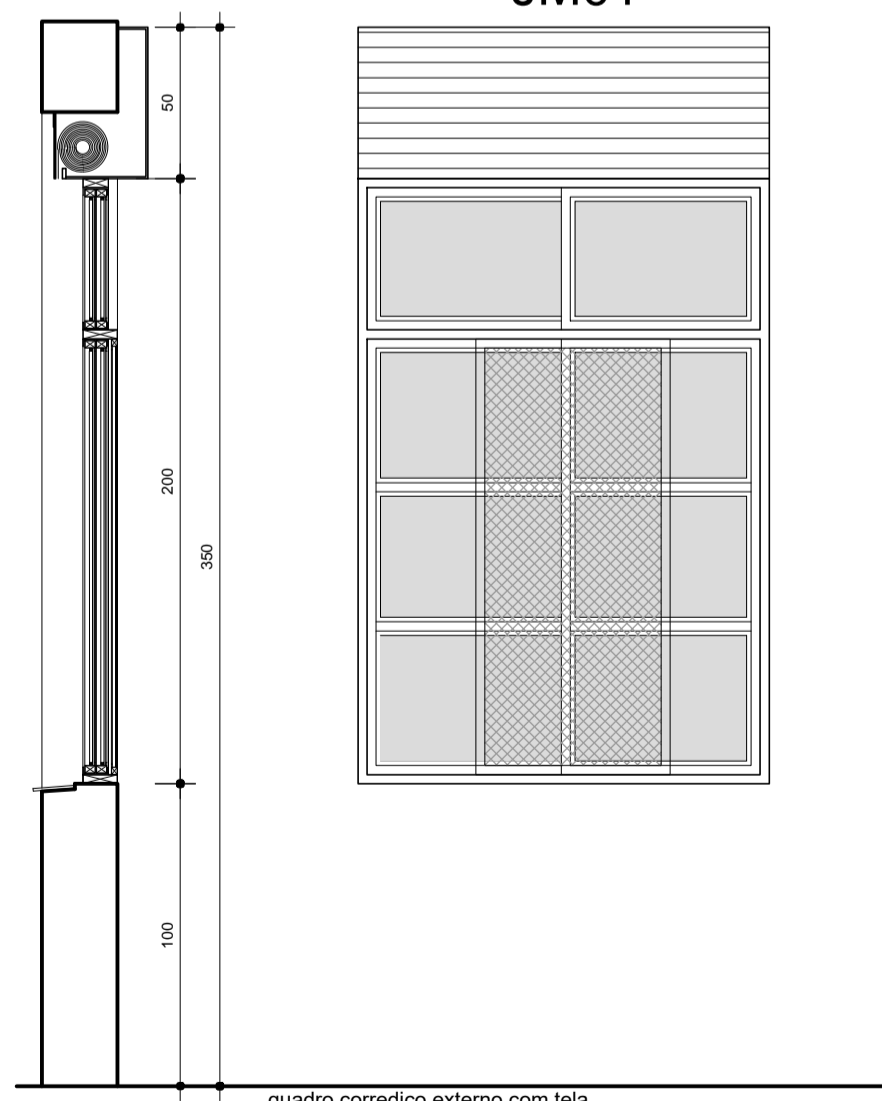

JA01 DIMENSÕES (ossa): 136x200x100cm
QUANTIDADE: 24 unidades

DETALHES ESQUADRIAS MADEIRA

DETALHE 01 : GUARNIÇÃO PORTAS INTERNAS

GUARNIÇÃO EM MADEIRA PADRÃO
LIT. 01 - COM ABERTURA PARA SINAL DE ABERTURA NA COR BRANCA

DETALHE 02 : BATENTES PORTAS INTERNAS

PORTA COMBINAÇÃO ABERTURA/FECHADURA
PINT. PU POLIURETÂNICA ACETINADA NA COR BRANCA

LADO EXTERNO
FIXAÇÃO

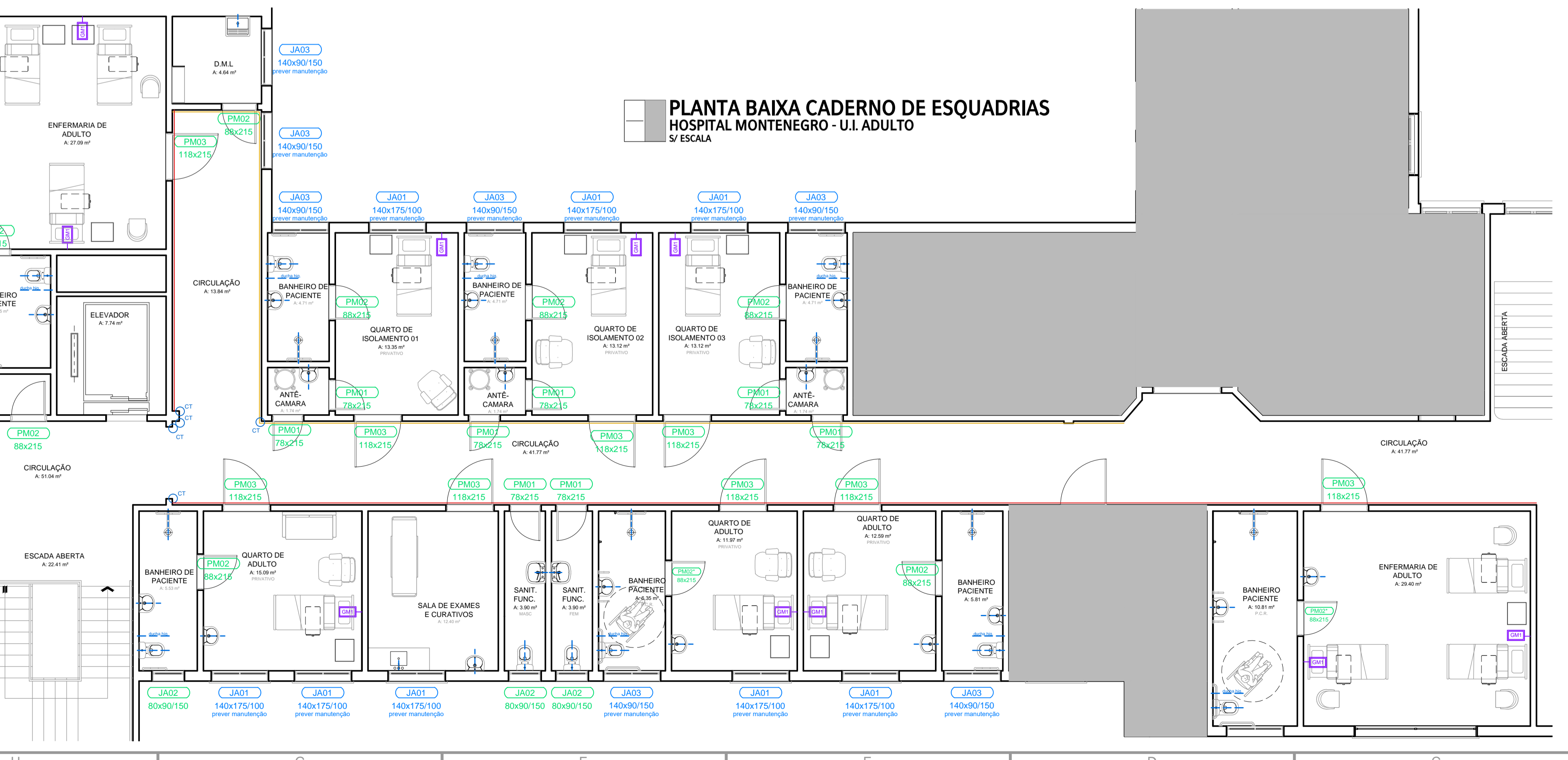
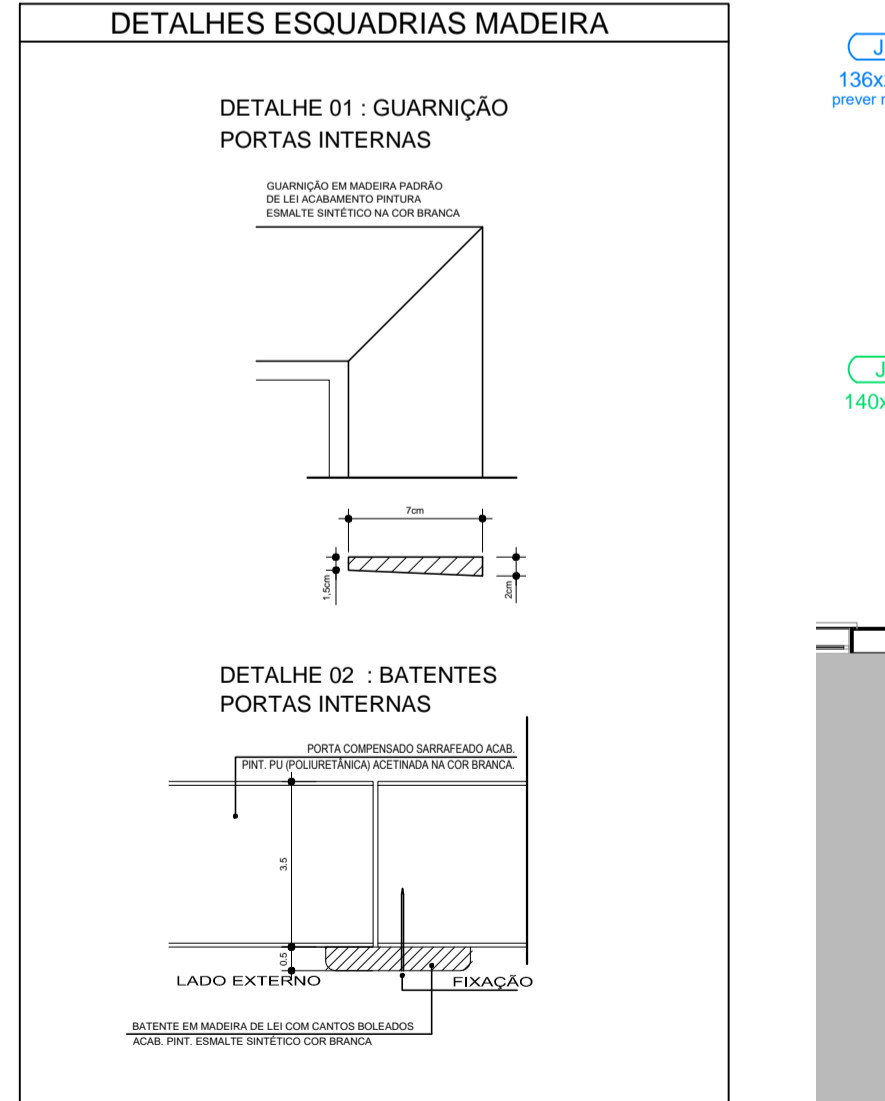

BADERMANN
arquitetos associados

Projeto Arquitetônico Executiva - Unidade de Internação Adulto 2º pavto.

ÁREA: 388,30 m²
DESENHO: WCB
DATA INÍCIO: 10/01/2017
DATA REVISÃO: 16/03/2018
REVISÃO: R01
ESCALA: 1/50
FRANCHA: ARQ 05/06

PROPRIETÁRIO: HOSPITAL MONTENEGRO
LOCALIZAÇÃO: Rua Assis Brasil, 1621 Montenegro - RS
RESPONSÁVEL TÉCNICO: Arqº Marcos R. Barbedo - CAU A 45254-8
COLABORADORES: Arqº Jonas Badermann de Lemos - CAU A 13790-1
Arqº Paula Mesquita Zampiva - CAU A 60478-0
Arqº Gabriela Flores - CAU A 45206-0

ASSUNTO: Unidade de Internação Adulto 2º pavto. FASE II
Caderno de Esquadrias

ARQUITECTURA PRIVILEGIADA - DIREITOS AUTORAIS RESERVADOS CONFORME LEI 5.134/66.